



bryton®



Rider
100



Használati
útmutató

Tartalomjegyzék

Első lépések	3	Automatikus szüneteltetés	17
Rider 310	3	Adatrögzítés	18
Tartozékok	4	Felhasználói profil	
Állapotjelző ikonok	4	személyre szabása	19
1. lépés: Komputer feltöltése	5	Kerékpár személyre szabása	20
2. lépés: Komputer bekapcsolása	5	Rendszerbeállítások módosítása	21
3. lépés: Kezdő beállítások	5	GPS állapot megtekintése	23
4. lépés: Műholdjel keresése	6	Szoftververzió megtekintése	24
5. lépés: Kerékpározás módok	6	Bluetooth	24
A komputer visszaállítása	6	Automatikus görgetés beállítása	25
A Bryton Update Tool letöltése	7	Automatikus felülírás beállítása	25
Szinkronizálás okostelefonnal	7	Start emlékeztető beállítása	26
Edzések megosztása	7	Memória foglaltság	26
Edzés	8	Minden adat törlése	27
Egyszerű edzés	8	Szenzorok	28
Intervallumos edzés	9	Függelék	29
Saját edzések	10	Specifikációk	29
Bryton Teszt	10	Elemek	30
Edzés megállítása	11	A komputer felszerelése	31
Tracklog megtekintése	11	Sebesség/pedálfordulat	
Edzés adatok	12	szenzorok felszerelése	32
Beállítások	13	Pulzus szenzor felszerelése	33
Automatikus kör	13	Kerékméret beállítása	34
Magasság	14	Karbantartás	35
Adatlap	15	Adatmezők	36
Figyelmeztetés beállítása	17		



FIGYELMEZTETÉS

Új edzés előtt minden esetben konzultáljon orvosával! Olvassa el figyelmesen a „Garancia és biztonsági előírások” dokumentumot!

Termék regisztráció

Segítse termékfejlesztési folyamatunkat és látogasson el a http://corp.brytonsport.com/products/support_download oldalra és használja a Bryton Update Tool-t.

Szoftver

Látogasson el a <https://active.brytonsport.com/> oldalra és töltsse fel edzéseit.

Első lépések

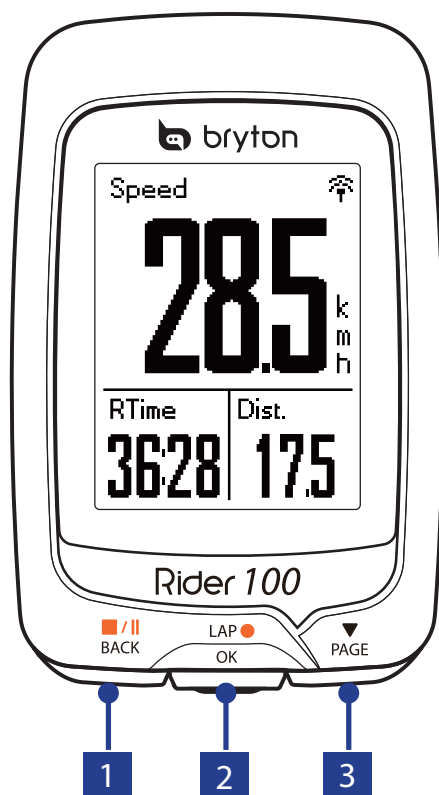

Rider 100

1 Back (■/||)

- Nyomja meg és tartsa nyomva az eszköz kikapcsolásához
- Nyomja meg a menüben visszalépéshez, művelet megszakításához
- Rögzítés üzemmódban nyomja meg egyszer az edzés szüneteltetéséhez, nyomja meg még egyszer az edzés befejezéséhez

2 LAP/OK (LAP/OK)

- Nyomja meg az eszköz bekapcsolásához
- Nyomja meg az aktuális beállítás/funkció kiválasztásához
- Nyomja meg az edzés elindításához
- Edzés közben nyomja meg új kör kezdetéhez

3 PAGE (▼)

- Menüben nyomja meg az opciók közötti görgetéshez
- Edzés közben nyomja meg az adatlapok közötti görgetéshez

Tartozékok

















A Rider 310 komputer a következő tartozékokkal kerül forgalomba:

- USB kábel
- Kormány konzol

Opcionális kiegészítők

- Pulzus szenzor (HRM)
- Pedálfordulat szenzor (CAD)
- Sebesség szenzor (SPD)
- Combo szenzor (SPD+CAD)
- Előrenyúló konzol

Állapotjelző ikonok

Ikon	Leírás	Ikon	Leírás
	Kerékpár típus		Pulzus szenzor aktív
	Kerékpár 1		Pedálfordulat szenzor aktív
	Kerékpár 2		Sebesség szenzor aktív
	GPS jel		Combo szenzor aktív
	Nincs jel		Értesítés
	Gyenge jel		Tracklog rögzítés
	Erős jel		Rögzítés szünetel
	Akkumulátor töltöttség		Bluetooth bekapcsolva
	Akku feltöltve		Aktuális sebesség nagyobb/kisebb mint az átlagsebesség
	Akku 30-70%		
	Akku hamarosan lemerül		

MEGJEGYZÉS:

Csak az aktív ikonok láthatóak a kijelzőn.

1. lépés: Komputer feltöltése

Csatlakoztassa a komputert számítógéphez vagy hálózathoz. Válassza le a töltőről, ha a komputer teljesen feltöltött.

 Töltés
 Feltöltve

- Alacsony akkutöltöttség esetén előfordulhat, hogy a komputer látszólag percekig nem reagál, majd mikor elegendő töltöttségi szinten van, felvillan a kijelző.
- A töltés 0–40°C között működik optimálisan, ezen az intervallumon kívül a töltés megállhat.

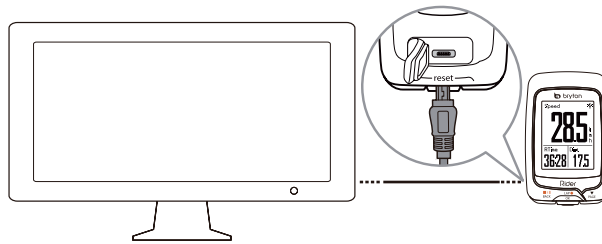

2. lépés: Komputer bekapcsolása

Nyomja meg a ^{LAP}OK gombot

3. lépés: Kezdő beállítások

A komputer első használatbavételekor a belépés előtt az alábbi beállításokat mindenképpen el kell végezni, csak ez után lehet a menübe lépni:

1. Válassza ki a kívánt nyelvet
2. Válassza ki a kívánt mértékegységeket

Megjegyzés: Csak az angol nyelv kiválasztása után szükséges mértékegységet is választani, minden más nyelv esetében metrikus rendszer az alapértelmezett.

4. lépés: Műholdjel keresése

A komputer bekapcsolása után automatikusan elindítja a műholdkeresést. A jelerősségtől (beépítettség, fák és egyéb tereptárgyak) függően a biztos jel befogása ~30–60 másodpercet vesz igénybe. Későbbiekben ez az idő, amennyiben ugyanott kapcsolja ki majd be a komputert, akár néhány másodpercre is lecsökkenhet.

A GPS ikon helyén az alábbi ábra /  jelenik meg, amint sikerült befogni a jelet.

- Amennyiben a GPS jel vétele nem tökéletes, az alábbi ábra  jelzi
- A beépített környezet ronthatja a jelerősséget



Alagutak

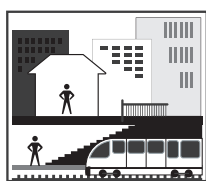

Beltér

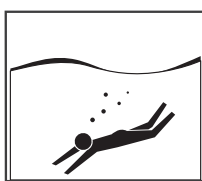

Víz alatt

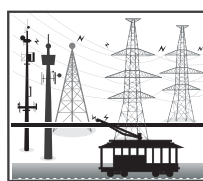

Magas-
feszültségű
vezetékek/
TV tornyok



Magasépítési
területek



5. lépés: Kerékpározás módok

• Kerékpározás rögzítés nélkül

Az idő és távolság mérése automatikusan elindul amint a komputer mozgást érzékel, de a rögzítés nem indul el.

• Kerékpározás rögzítéssel

Nyomja meg a  gombot a rögzítés elindításához

Nyomja meg egyszer a  gombot a rögzítés szüneteltetéséhez, majd még egyszer a megállításhoz. Megállítást követően a rögzítés nem folytatható, a  gomb megnyomásával új rögzített utat indít.

A komputer visszaállítása

Nyomja meg mindhárom gombot ( /  / ) a komputer gyári állapotra állításához.

Töltse le a Bryton Update Tool-t

Megjegyzés: A Bryton Update Tool ellenőrzi, elérhető-e új frissítés komputeréhez és elvégzi a frissítést. Érdemes legalább havonta elvégezni a frissítést, hiszen a gyártó gyakran ad ki új fejlesztést, továbbá a GPS információk frissítésével a jel megtalálásának ideje is javul a frissítés után.

1. Töltse le a Bryton Update Tool-t a <http://www.brytonsport.com/help/start> oldalról
2. Kövesse a telepítő utasításait, és telepítse a programot

Edzések megosztása

Töltse fel edzéseit a <https://active.brytonsport.com/> oldalra

1. Regisztráljon/jelentkezzen be a <https://active.brytonsport.com/> oldalon
2. Csatlakoztassa a komputert számítógépéhez
3. Kattintson a jobb felső sarokban található + jelre, válassza ki a feltölteni kívánt fájlokat és töltse fel az edzéseket.

Ossza meg edzéseit Strava-n is

1. Regisztráljon/jelentkezzen be a <https://www.strava.com> oldalon
2. Csatlakoztassa a komputert számítógépéhez
3. Kattintson a jobb felső sarokban található + jelre, válassza ki a feltölteni kívánt fájlokat és töltse fel az edzéseket. Feltöltés után nevezze el az edzést és mentse el



Szinkronizálás okostelefonnal

1. Töltse le a Bryton alkalmazást a **Play Áruházból/App Store**-ból
2. Regisztráljon saját fiókot, vagy lépjen be már meglévő fiókjával az applikációba
3. Kapcsolja be a **Bluetooth**-t telefonján. Komputerén alapértelmezett beállításként a Bluetooth már be van kapcsolva, ezzel nem kell foglalkoznia
4. Az alkalmazás főképernyőjén nyomjon a **BT Sync** gombra, majd nyomjon rá a **+ gombra**
5. Képernyőjén megjelennek a közelben lévő, **aktív Bluetooth eszközök**, nyomjon rá a **Rider_310** mellett található **+ gombra**
6. Az eszköze most párosítva lesz telefonjához, nyomjon rá a **Yes** gombra
7. Komputerre és telefonja elvégzi az edzések szinkronizálását, melyeket a művelet után megtekinthet az applikáció **Activities** menüpontja alatt. Amennyiben engedélyezte az automatikus **Strava** szinkronizációt, (**Bryton App>Settings>Strava Auto Sync**) edzéseit már Straván is azonnal megtekintheti

Edzés megállítása

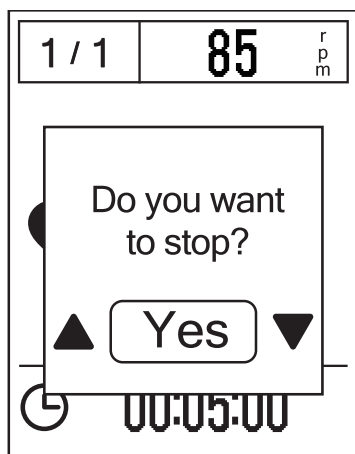
Edzéseit manuálisan kell leállítania, a komputer mindaddig rögzíti útvonalát amíg az alábbi lépéseket el nem végzi:



1. Nyomja meg a  gombot az edzés szüneteltetéséhez, majd nyomja meg még egyszer, ha teljesen be akarja fejezni az edzést
2. Amennyiben a szüneteltetés után hosszabb idő telik el, a véletlen lezárást megelőzendő, a  gomb második megnyomása után a komputer egy figyelmeztető kérdést tesz fel: **Do you want to stop?** Válassza a **Yes** opciót és zárja le az edzést

Tracklog megtekintése

Korábbi tracklogjait az alábbi elérési útvonalon tudja megtekinteni:

View history > View

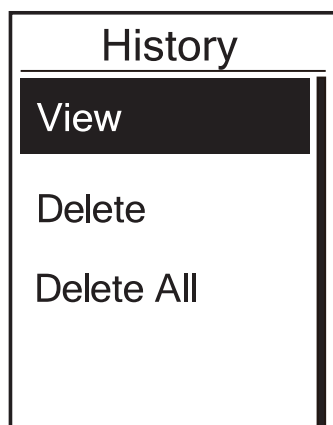

Megjegyzés: Javasolt a tracklogokat a <https://active.brytonsport.com> vagy a <https://www.strava.com> oldalra feltölteni, hiszen ezek a felületek sokkal fejlettebb analízáló funkciókkal rendelkeznek, mint a komputer beépített szoftvere.

Memória törlése



View history > Delete

1. A fent jelzett elérési útvonalon találja az elmentett tracklogjait
2. A (LAP OK) gombbal válassza ki a kívánt edzést
3. **Backup data to web first?** kijelző üzenetre válassza a **Yes** opciót és törölje a tracklogot

Az összes tracklog törléséhez válassza a **View history > Delete All** opciót.

Edzés adatok

trip = bruttó edzésidő
ride = nettó edzésidő

09/19	21:44	
00:03:08	trip	
00:02:25	ride	
3.69	km	
39	kcal	
04	laps	
More		1/20

Aktuális edzés/
Össz. tárolt edzésszám

AVG	MAX	
75.6	75.6	kmh
39	39	bpm
19	19	rpm

Nyíl jelzi, ha az edzés tartalmaz kör adatokat is



Lap 01	00:49
0.25	km
81.4	kmh
13	kcal
0	bpm
0	rpm

Nyíl jelzi, ha az edzés több kör adatot is tartalmaz

Beállítások

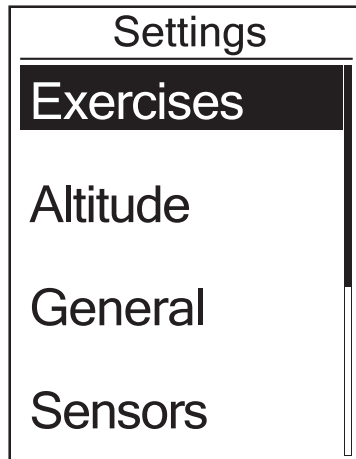
A **Beállítások** menüpontban az edzések, a magasság, a főbeállítások, az érzékelők, a kerékpár és a felhasználó beállításait tudja személyre szabni.





1. A főképernyőn nyomja meg a  gombot a **Beállítások** menüpont kiválasztásához.
2. Nyomja meg a  gombot a **Beállítások** menübe lépéshez.

Automatikus kör

Automatikus körszámlálót indíthat el GPS pozíció vagy megtett távolság alapján.

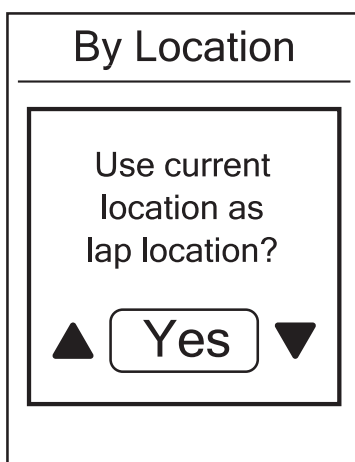
Kör GPS alapján



1. **Settings > Exercises > Smart lap**
2. Válassza a **Location** menüfunkciót, amelyben GPS pozíció alapján szeretne automatikusan új köröket indítani. Csak az aktuális pozícióját tudja elmenteni, ettől eltérő koordináták megadására nincs lehetőség
3. Válassza a **Yes** lehetőséget a kijelzőn felvillanó **Use current location as lap location?** kérdésre
4. Nyomja meg a  gombot és lépjen ki ebből a menüből

Megjegyzés: No GPS Signal jelzés esetén a komputer nem tud pontos pozíciót menteni, várjon amíg a komputer jelet talál, vagy keressen olyan nyílt területet, ahol a vételt nem zavarják fák vagy magas épületek.

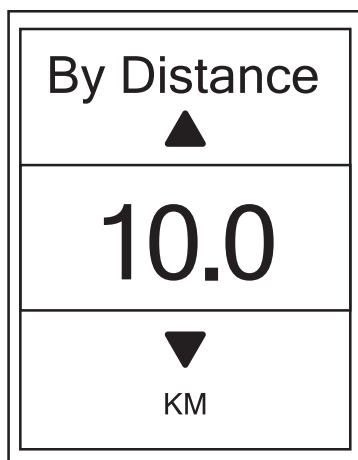

Kör távolság alapján

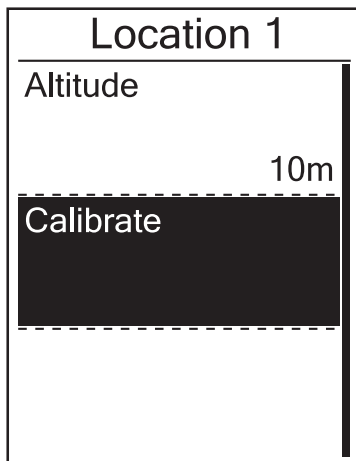

1. Válassza ki a **Distance** menüfunkciót, amennyiben helytől függetlenül, megtett távolság alapján szeretne automatikusan új köröket indítani
2. Állítsa be a kívánt távolságot és nyomja meg a ^{LAP}_{OK} gombot
3. Nyomja meg a ^{■/||}_{BACK} gombot és lépjen ki ebből a menüből

Előre elmentett helyek magassága



1. **Settings > Altitude > Location 1, Location 2, Location 3, Location 4, Location 5**
2. Állítsa be a kívánt helyszín magasságát és mentse el a  gombbal
3. A különböző helyszínek magasságának bekalibrálásához lépjen be a kívánt helyszínbe és válassza ki a **Calibrate** funkciót. Így a kiválasztott helyszín magassága jelenik meg aktuális magasságként
4. Nyomja meg a  gombot és lépjen ki ebből a menüből

Adatlap

A komputer kijelzőjén megjelenített adatok és azok elrendezése teljes mértékben személyre szabható. Állítson be saját adatlapokat igényei szerint.

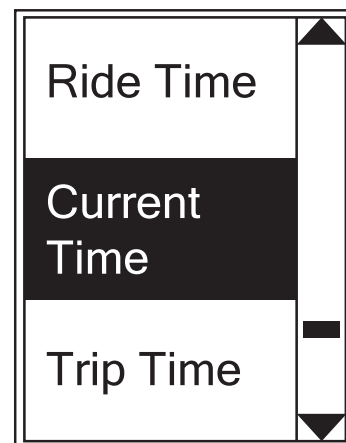
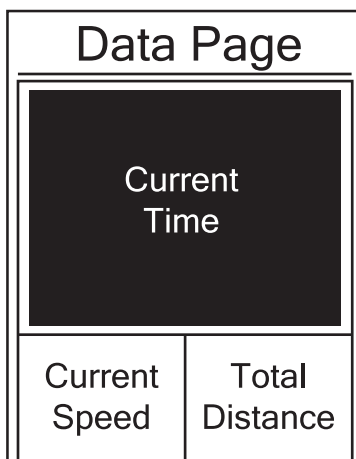

1. **Settings > Exercises > Data Page**
2. Állítsa át a **Data Page** funkciót **Manual**-ra, így szabadon szerkesztheti az adatmezőket
3. Lépjen be a **Data Page** menübe és válassza ki a szerkeszteni kívánt oldalt (az oldalakat inaktívvá is teheti)
4. Állítsa be a kijelzett adatok számát

- Lépjen a szerkeszteni kívánt mezőre, nyomja meg a $\overset{\text{LAP}}{\bullet}$ $\underset{\text{OK}}{\bullet}$ gombot majd a listából válassza ki a kívánt adatot és a $\overset{\text{LAP}}{\bullet}$ $\underset{\text{OK}}{\bullet}$ gomb megnyomásával mentse el
- Nyomja meg a \blacksquare / \parallel $\underset{\text{BACK}}{\bullet}$ gombot és lépjen ki ebből a menüből

Megjegyzés: Az adatlapok elrendezése a megjelenített adatok számától függően, automatikusan változik.

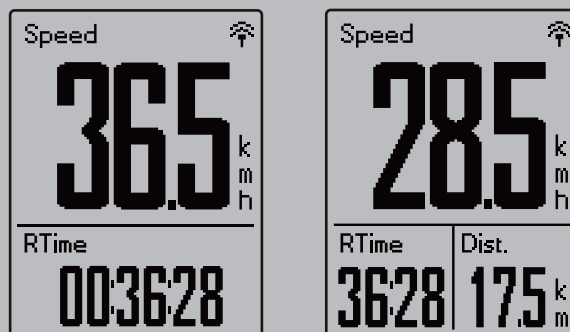

Megjegyzés: Amennyiben a megjelenített adatok **Auto** módra vannak állítva, az adatlap automatikusan kijelzi a párosított szenzorok adatait. Szenzorok nélkül a felesleges adatmezők eltűnnek.

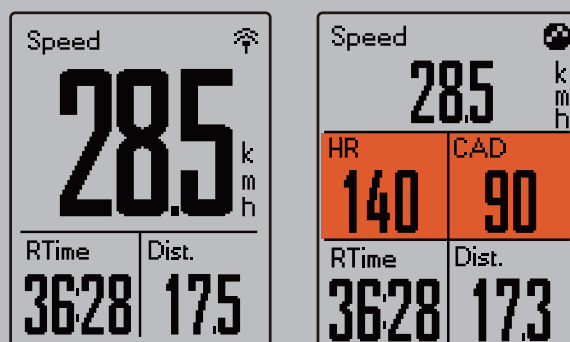

Kör adatlapok beállítása

Cycle Lap	
Data Page 1	On
Data Page 2	On

- Settings > Exercises > Data Page > Lap**
- Válassza ki a **Data Page 1** vagy **Data Page 2** oldalt
- Az előző „Adatlap” részben leírtak alapján állítson be személyre szabott adatlapokat

Megjegyzés: A kör adatlapok csak akkor lesznek láthatóak kerékpározás közben, ha egynél több kört indít az edzés alatt. Egyetlen kör esetén, csak a normál adatlapok adatait láthatja.

Figyelmeztetés beállítása

Alert funkció használatával beállíthat figyelmeztetést a következő esetekre:

- pulzus/pedálfordulat/sebesség a beállított határértékeken kívül kerül
- eléri a beállított idő/távolság limitet

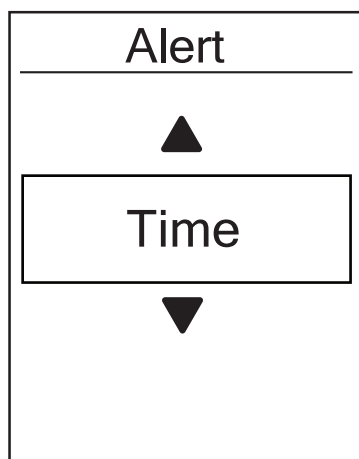

1. **Settings > Exercises > Alert**
2. Válassza ki, a fent említett funkciók közül, melyikre kíván figyelmeztetést beállítani. Egyszerre csak egy aktív figyelmeztetést tud létrehozni
3. Állítsa be a kívánt intervallumot és a ^{LAP}_{OK} gomb megnyomásával mentse el

Automatikus szüneteltetés

Bringázás közben számos olyan helyzet adódik, amikor csak 1-2 percre, de meg kéne állítani az edzést, pl. piros lámpánál, öltözőködsnél, stb. Az álló helyzetben is futó óra jelentősen ronthatja az átlagsebességet és fals adatot eredményezhet, ezért javasolt a **Smart Pause** funkció használata. Álló helyzetben a komputer szünetelteti a rögzítést és induláskor automatikusan folytatja.

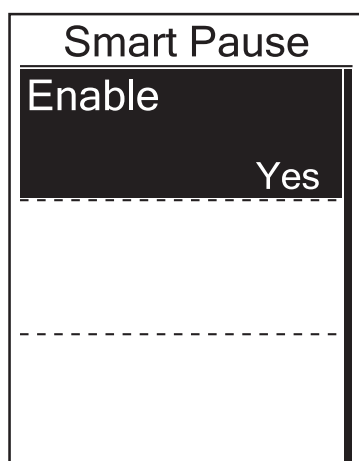

1. **Settings > Exercises > Smart Pause**
2. Alapértelmezett beállítás szerint a **Smart Pause** engedélyezve van, a menübe lépve deaktiválhatja

Megjegyzés: Strava-ra feltöltve 2 féle idő látható: Moving Time, ami a megállások idejével nem számol és Elapsed Time, ami a teljes edzés ideje, megállásokkal együtt.

Adatrögzítés

Összes megtett távolság

Komputere összegzi edzései alatt megtett kilométereit, amit **ODO** néven talál az adatmezők beállításánál. Az összegzett kilométereket kétféleképpen számolhatja a komputer: csak a GPS loggal rögzített edzések alapján vagy minden edzés összesítésével.

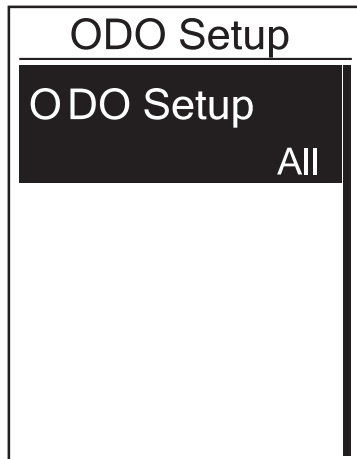

1. **Settings > Exercises > Data Record > ODO setup**
2. Válassza az **All** opciót, amennyiben a GPS-sel nem loggolt edzéseket is látni szeretné az **ODO** adatmezőben, vagy válassza a **Recorded** opciót, amennyiben csak a loggolt edzéseit kívánja látni

Megjegyzés: „All” opció esetén a rögzítési mód automatikusan 1 sec-re vált. Az ily módon rögzített log kicsit több memóriát foglal, mint a Smart Record mód.

1 sec rögzítési mód engedélyezése

Ezzel a funkcióval pontos, másodpercenkénti mintavétellel készült tracklogot rögzíthet.

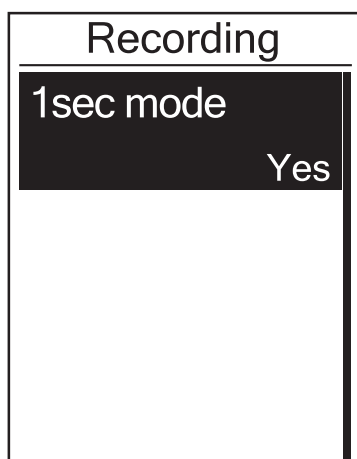





1. **Settings > Exercises > Data Record > Recording**
2. Válassza ki az **1 sec mode** funkciót és mentse el a **LAP** gomb megnyomásával

Felhasználói profil személyre szabása

Ebben a menüben beállíthatja személyes paramétereit, melyek az edzések megtervezésénél alapul szolgálnak.

User	
Gender	Male
Birthday	1982/01/01
Height	177 cm

1. **Settings > Profile > User Profile**
2. Egyesével lépkedjen végig az alábbi opciókon és állítsa be saját adatait: Neme, Születési ideje, Testmagassága, Testsúlya, Max HR, LTHR, FTP, MAP
3. A  és a  gombokkal állítsa be a kívánt értékeket, majd a  gomb megnyomásával mentse el
4. A  gomb megnyomásával lépjen ki a menüből

Kerékpár személyre szabása

Ebben a menüben beállíthatja kerékpárja tulajdonságait.

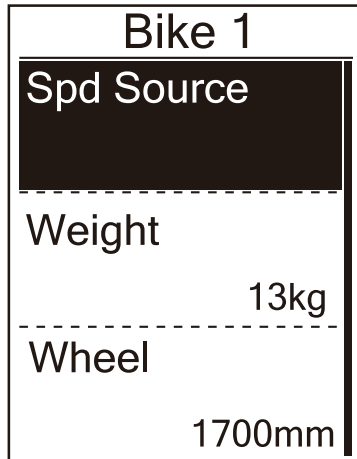

1. **Settings > Profile > Bike Profile**
2. Válassza ki a **Bike 1** lehetőséget
 - Állítsa be a sebesség mintavételi forrását (**Spd Source**)
 - GPS vagy sebesség/combo szenzor
 - Állítsa be kerékpárja súlyát és kerék méretét
 - Lépjen vissza a menübe
3. Amennyiben két kerékpárja van, válassza ki a **Bike 2** lehetőséget és az almenüben állítsa be második kerékpárjához tartozó adatokat
 - Állítsa be a sebesség mintavételi forrását (**Spd Source**)
 - GPS vagy sebesség/combo szenzor
 - Állítsa be kerékpárja súlyát és kerék méretét
 - Amennyiben ezzel a kerékpárral indul útnak, válassza ki az **Activate** lehetőséget, így a komputer ennek a kerékpárnak a beállításai fog számolni
 - Lépjen vissza a menübe

Megjegyzés: Kerék méret beállításához a 34. oldalon talál segítséget.

Kerékpár profil megtekintése

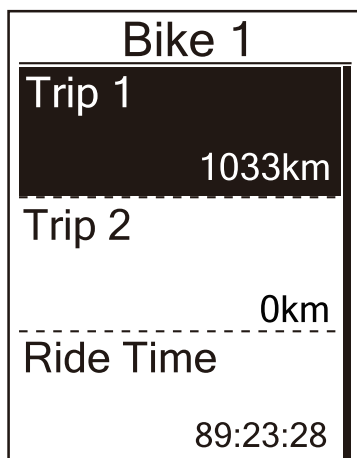



1. **Settings > Profile > Bike Profile > Overview**
2. Válassza ki a megtekinteni kívánt kerékpárt, vagy válassza az összegzett, **Bike 1+2** lehetőséget
3. A ^{LAP}OK gombbal léptethet végig az összes összegzett adaton
4. A ^{BACK} gomb megnyomásával lépjen ki a menüből

Rendszerbeállítások módosítása

Ebben a menüben módosíthatja a háttérvilágítás, gomb hang stb. beállításait.

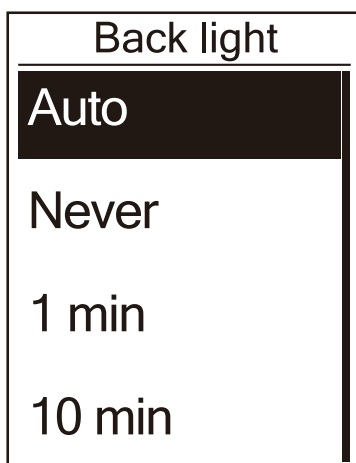
Háttérvilágítás beállítása





1. **Settings > General > System > Backlight Off**
2. Válassza ki, mennyi idő múltán kapcsoljon ki a kijelző háttérvilágítása, amennyiben semmilyen gombot nem nyom meg. Pontos perc beállítások mellett választhat folyamatos fényt és automatikus kikapcsolást is
3. A  gomb megnyomásával lépjen ki a menüből

Megjegyzés: Auto módban a komputer a GPS pozíció alapján kalkulált napkelte és napnyugta időpontokhoz igazítja a háttérvilágítást, tehát csak a napszakhoz tud igazodni, a környezet fényességéhez nem.

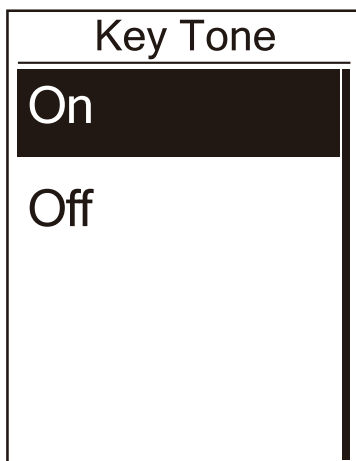
Gomb hang beállítása



1. **Settings > General > System > Key Tone**
2. Válassza ki a kívánt beállítást és a  gomb megnyomásával mentse el
3. A  gomb megnyomásával lépjen ki a menüből

Hangjelzések beállítása

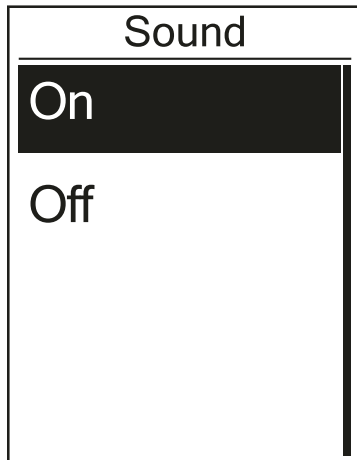

1. **Settings > General > System > Sound**
2. Válassza ki a kívánt beállítást és a ^{LAP}OK gomb megnyomásával mentse el
3. A ^{BACK} gomb megnyomásával lépjen ki a menüből

Idő/mértékegységek beállítása

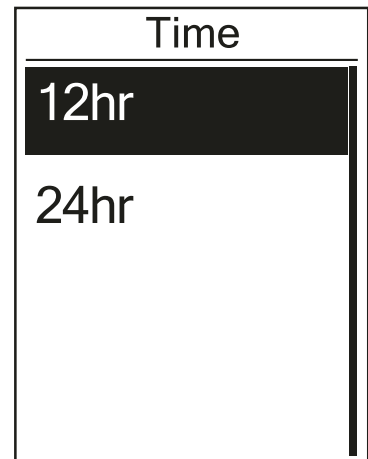

4. **Settings > General > System > Time/ Unit > Dlight Save, Date format, Time Format, Unit, Temperature**
5. Válassza ki a kívánt beállítást minden almenüben és a ^{LAP}OK gomb megnyomásával mentse el
6. A ^{BACK} gomb megnyomásával lépjen ki a menüből

Nyelv beállítása



1. **Settings > General > System > Language**
2. Válassza ki a kívánt nyelvet és a ^{LAP} _{OK} gomb megnyomásával mentse el
3. A ^{BACK} _{||} gomb megnyomásával lépjen ki a menüből

GPS állapot megtekintése

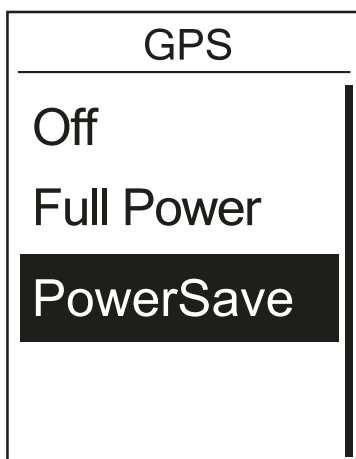

1. **Settings > General > GPS**
2. Válassza ki a kívánt GPS módot
 - **Off:** válassza ezt a módot, amennyiben nincs szüksége GPS jelre, pl. beltérben, görgőn
 - **Power Save** (akku kímélő): válassza ezt a módot, amennyiben nincs szüksége nagyon pontos tracklog rögzítésre, pl hosszú egyenes szakaszokon
 - **Full Power:** válassza ezt a módot, amennyiben nagyon pontos tracklogra van szüksége, vagy gyenge GPS jel (erdő, város) mellett használja a komputert

Szoftververzió megtekintése



Ellenőrizze legalább havonta, hogy a legfrissebb szoftver van-e a komputerén!

1. **Settings > General > About**
2. A kijelzőn olvashatja a telepített szoftver verziószámát és komputere gyártási számát (ua., mint a dobozon és a hátoldalon)
3. A  gomb megnyomásával lépjen ki a menüből

Bluetooth

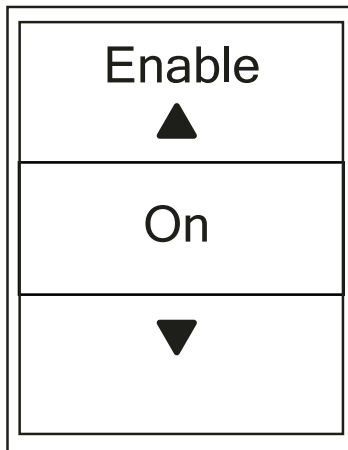
Bluetooth szinkronizáláshoz ellenőrizze, hogy komputerén és telefonján is engedélyezve van a Bluetooth.



1. **Settings > General > Bluetooth**
2. Válassza ki a **Bluetooth** lehetőséget és állítsa **ON** módra
3. A  gomb megnyomásával mentse el
4. A  gomb megnyomásával lépjen ki a menüből

Automatikus görgetés beállítása

A funkció engedélyezése után a komputer automatikusan, a beállított időközönként változtatja az adat oldalakat.

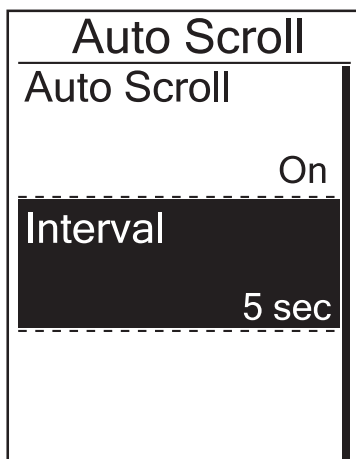

1. **Settings > General > Auto Scroll**
2. Állítsa **On** módra az **Auto Scroll** funkciót
3. Állítsa be az Interval menüben a lapozás idejét
4. A  gomb megnyomásával lépjen ki a menüből

Automatikus felülírás beállítása

A funkció engedélyezése után a komputer automatikusan felülírja a legrégebbi fájlokat, így a memória sosem telik meg teljesen.

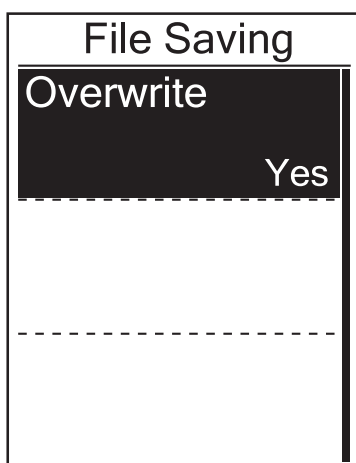

1. **Settings > General > File Saving**
2. Állítsa **On** módra a **File Saving** funkciót
3. A  gomb megnyomásával lépjen ki a menüből

Start emlékeztető beállítása

Ebben a menüben beállíthatja, hogy amennyiben a komputer mozgást érzékel, automatikus kijelző üzenetet küldjön és emlékeztessen a rögzítés elindítására.

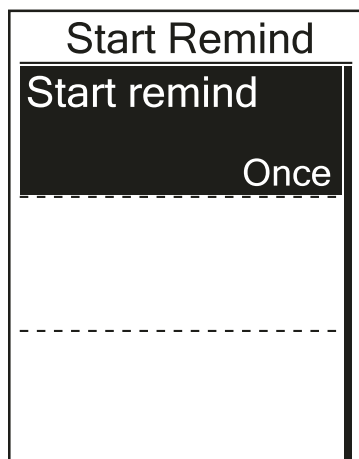

1. **Settings > General > Start Remind**
2. A menüben belül 3 lehetőség közül választhat:
 - **Repeat** – válassza ezt a lehetőséget, ha semmiképpen nem szeretne tracklog rögzítés nélkül elindulni. Ebben a módban, mozgás közben az óra folyamatosan mutatja az értesítést mindaddig, amíg **Yes** módot kiválasztva el nem indítja a rögzítést
 - **Once** – a komputer csak induláskor jelzi, hogy indítsa el a rögzítést
 - **Off** – a komputer egyáltalán nem figyelmeztet a rögzítés elindítására
3. Mentse el a kiválasztott módot, majd a  gomb megnyomásával lépjen ki a menüből

Memória foglaltság

Ebben a menüben megtekintheti a memória telítettségét.

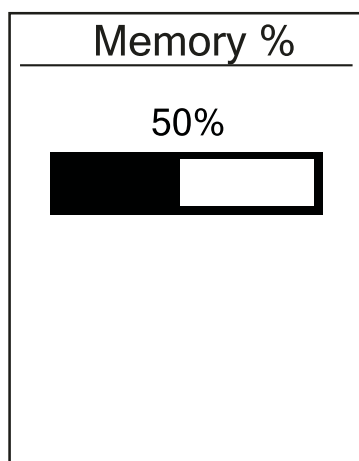

1. **Settings > General > Memory**
2. A kijelzőn százalékban láthatja a memória telítettségét
3. A  gomb megnyomásával lépjen ki a menüből

Minden adat törlése

Szükség esetén (pl. eladná komputerét) visszaállíthatja komputerét a gyári állapotra.

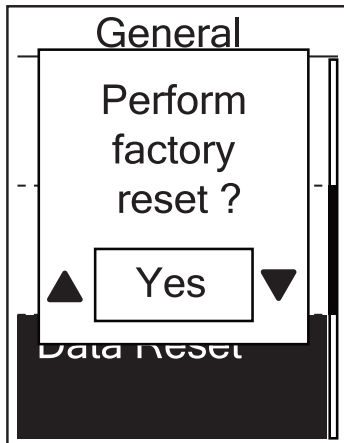

1. **Settings > General > Data Reset**
2. Amennyiben biztos benne, hogy nem kíván semmilyen adatot megtartani, a felugró kérdésre **Perform factory reset?** válassza a **Yes** opciót
3. A komputer kikapcsol és újraindul

Szenzorok

Ebben a menüben párosíthatja meglévő szenzorait komputeréhez. Amennyiben a komputerben 2 kerékpár szenzor adatait kívánja tárolni, úgy a második kerékpár beállítása után (22. oldal) megint vissza kell lépnie ebbe a menübe és elvégezni a párosítást az új szenzorokkal.

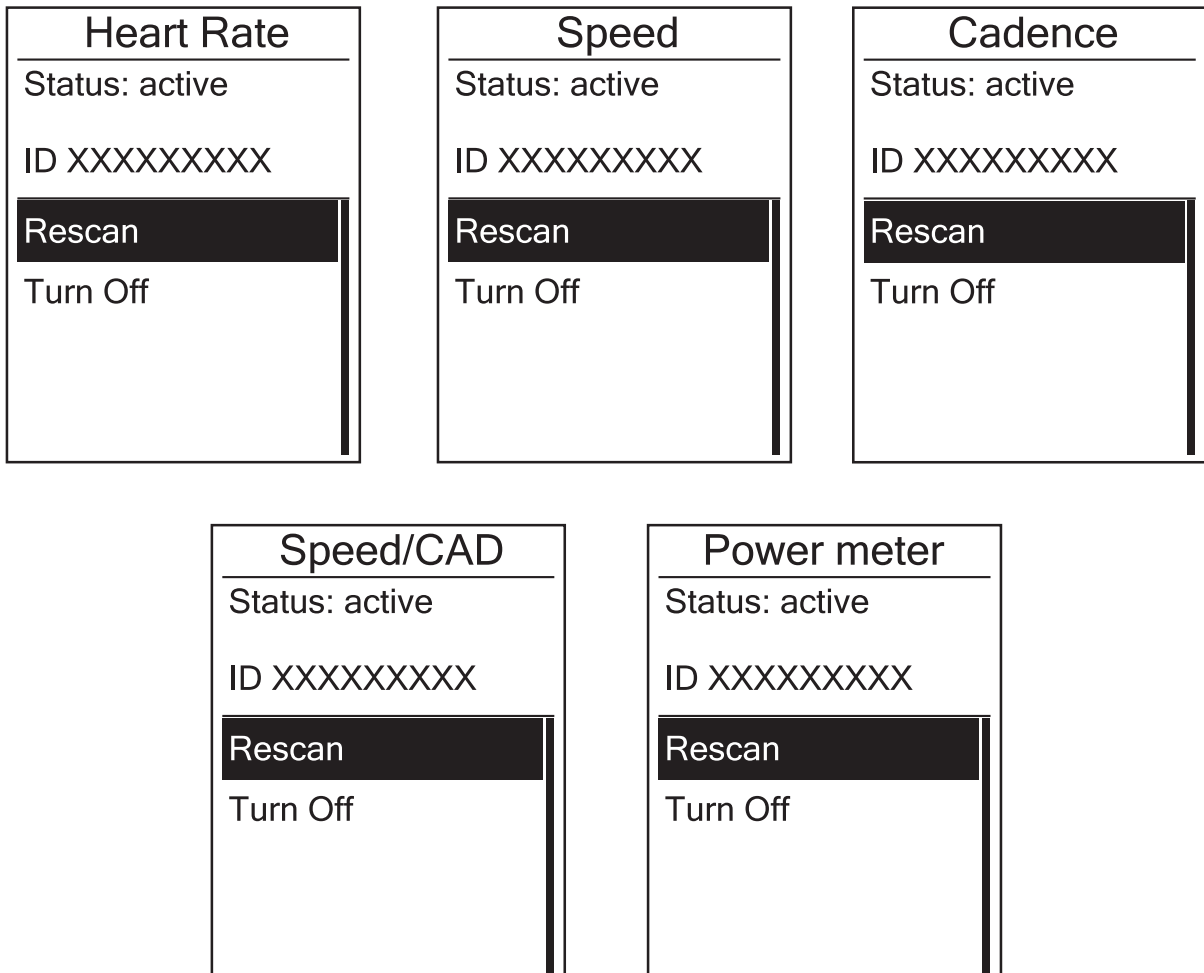

1. **Settings > Sensors > Heart Rate / Speed / Cadence / Speed / Cadence / Power / Di2** (utóbbi kettő csak a 330 és 530 modellnél)
2. Válassza ki a párosítani kívánt szenzor típusát
3. Válassza ki a **More** opciót
4. Válassza ki a **Rescan** opciót
5. A szenzor párosítása sikeres, ha az ID mezőben megjelenik egy 3-5 jegyű szám
6. A  gomb megnyomásával lépjen ki a menüből

Megjegyzés: párosításkor ügyeljen arra, hogy más szenzor ne legyen a komputer 10 m-es körzetében, mert előfordulhat, hogy a komputer a másik szenzort fogja elmenteni. A menüből kilépve, a főképernyőn láthatja a párosított szenzorok piktogramjait. Amennyiben valamelyik szenzor párosítása sikertelen, úgy a piktogramja villogva jelenik meg a kijelzőn.

Függelék

Specifikációk

Rider 310

Megnevezés	Leírás
Kijelző	1.6" FSTN positive transfective dot-matrix LCD
Méreték	39.8 × 60.5 × 16.5 mm
Súly	40 g
Üzemi hőmérséklet	-10°C ~ 50°C
Akku tölthetőség	0°C ~ 40°C
Akku típus	Li polymer, újratölthető
Akku üzemidő	25 óra nyílt terepen
ANT+	Komputere kompatibilis minden ANT+ rendszert használó szenzorral. www.thisisant.com/directory
GPS	Beépített, magas érzékenységű GPS vevő
Bluetooth	Beépített Bluetooth technológia
Vízállóság	IPX7

Pedálfordulat mérő szenzor

Megnevezés	Leírás
Méreték	33.9 × 13.5 × 39 mm
Súly	14 g
Vízállóság	IPX7
Jelátvitel hatótávolsága	5 m
Elem üzemidő	16 hónap, napi 1 óra használat esetén
Üzemi hőmérséklet	-10°C ~ 60°C
Jelátvitel	2.4 GHz / Dynastream ANT+ Sport wireless communications protocol

A jel pontossága függhet a szenzor – mágnes kapcsolattól, környező elektromos interferenciától, komputer – szenzor távolságtól.

Pulzusmérő szenzor

Megnevezés	leírás
Méretetek	67~100 × 26 × 15 mm
Súly	14 g (sensor) / 35 g (strap)
Vízállóság	IPX7
Jelátvitel hatótávolsága	5 m
Elem üzemidő	24 hónap, napi 1 óra használat esetén
Üzemi hőmérséklet	5°C ~ 40°C
Jelátvitel	2.4 GHz / Dynastream ANT+ Sport wireless communications protocol

A jel pontossága függhet a szenzor – mágnes kapcsolattól, környező elektromos interferenciától, komputer – szenzor távolságtól.

Elemek

Pulzusmérő és pedálfordulat mérő szenzorok **CR2032** elemmel működnek.

Az elemcsere lépései:

1. Fordítsa meg a szenzort
2. Egy érme segítségével nyissa ki a hátsó fedlapot
3. Pattintsa ki a fedlapot, majd a fedlapból a régi elemet
4. Helyezze be az új elemet a fedlapba, domború oldalával felfelé
5. Egy érme segítségével zárja be a hátsó fedlapot

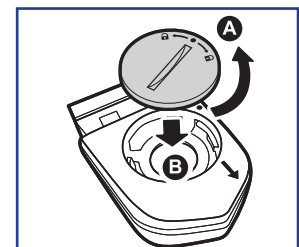
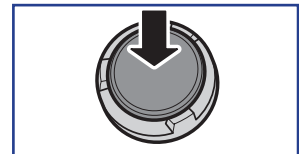
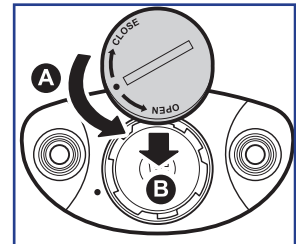

Megjegyzés:

- Ügyeljen a pozitív és negatív oldal helyes behelyezésére, a helytelen használat meghibásodáshoz vezethet!
- Figyeljen, hogy a tömítés ne essen ki az elem cseréjekor!
- Az elemek eldobásakor legyen tekintettel környezetére, keressen fel egy erre alkalmas lerakót!

A komputer felszerelése

Bike Mount

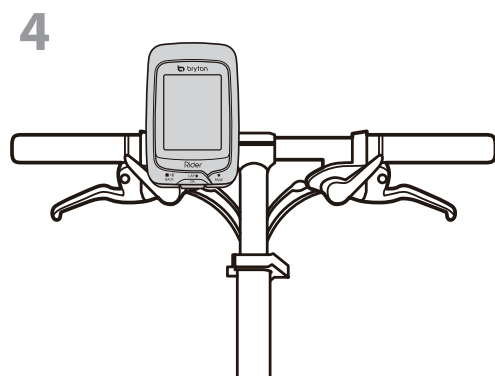
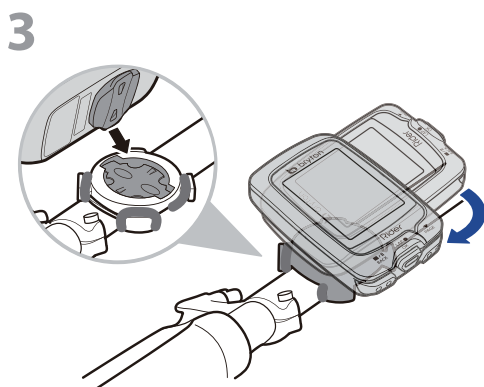
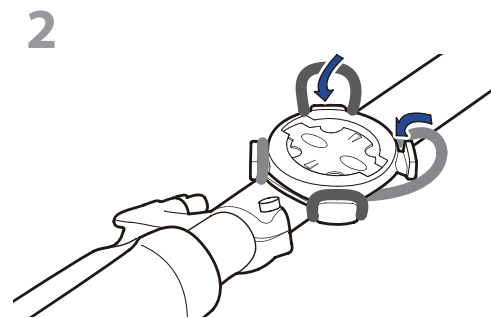
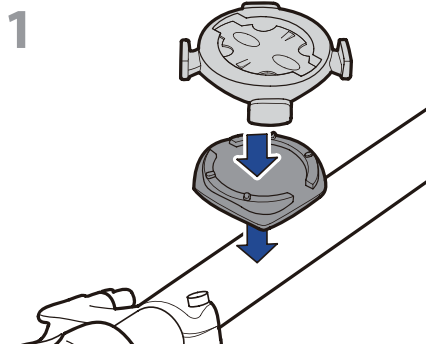

F-Mount

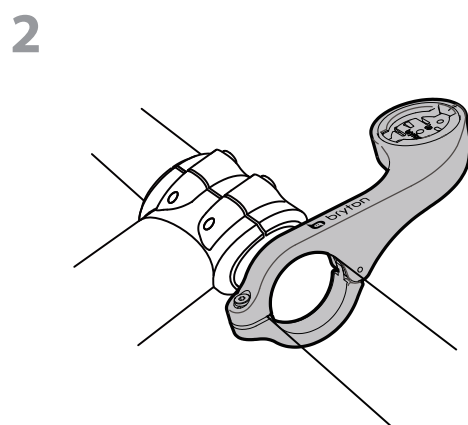
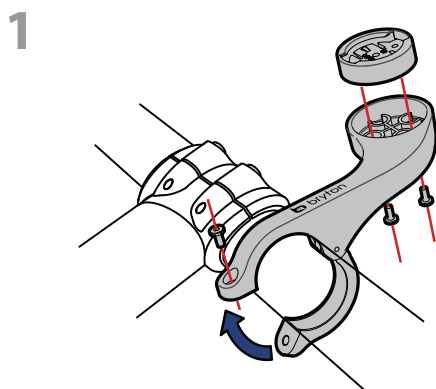

Sebesség/pedálfordulat szenzorok felszerelése

1a Speed <p>x2 3.6 mm</p>	1b Cadence <p>x2 3.6 mm</p>	1c Dual Sensor <p>x2 3.6 mm</p>	2 <p>Remove battery tab before use</p>	3 <p>x2 3.6 mm</p>
4a <p>3 mm</p>	5a 	6a <p>bryton Speed Status: active ID xxxxxxxx Rescan Turn Off Rider BACK LAP OK PAGE</p>	7a 	
4b <p>2 mm</p>	5b 	6b <p>bryton Cadence Status: active ID xxxxxxxx Rescan Turn Off Rider BACK LAP OK PAGE</p>	7b 	
4c <p>3 mm 3 mm</p>	5c <p>x2 2.5 mm</p>	6c <p>bryton Speed/CAD Status: active ID xxxxxxxx Rescan Turn Off Rider BACK LAP OK PAGE</p>	7c 	

Megjegyzés (Speed/Cadence/Dual Sensor)

- A pontos működéshez kövesse az alábbi utasításokat:
 - Ügyeljen rá, hogy az 5a,b képeken feltüntetett módon szerelje fel a szenzorokat és mágneseket
 - Ellenőrizze, hogy a szenzor-mágnes távolság nem nagyobb 3 mm-nél
 - Első használat előtt a szenzoron található gomb megnyomásával ébressze fel a szenzort és ellenőrizze, hogy az első néhány szenzor-mágnes kapcsolat közben felvillan-e a zöld led. Amennyiben a zöld led nem villan fel, a beállítást finomítani kell!

Pulzus szenzor felszerelése

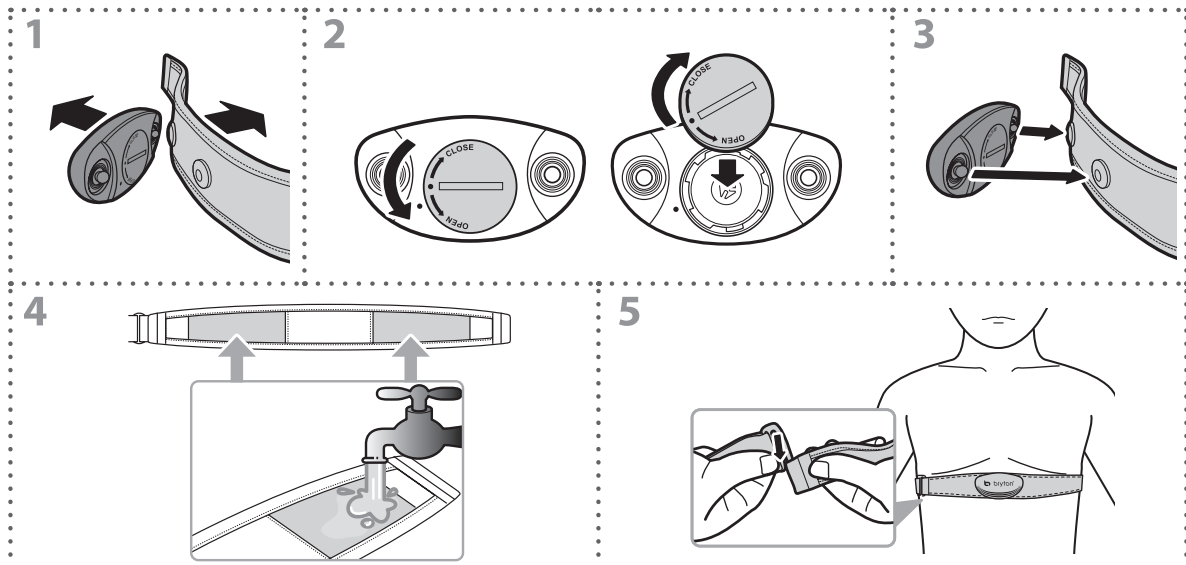
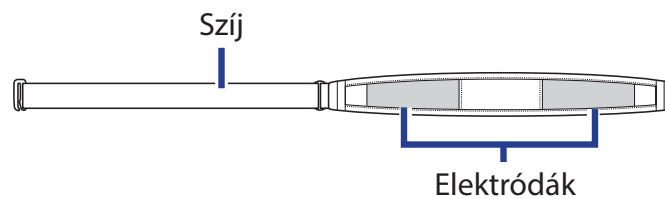

Megjegyzés (pulzusmérő)

- Hideg időben ügyeljen rá, hogy mellkasa és a szenzor ne hűljön ki, öltözzön melegen
- A mellkas pántot közvetlenül a bőrén viselje, ne vegyen alá vékony öltözetet se
- A szenzort igazítsa mellkasa közepére, közvetlenül mellei alá. A Bryton logó normál módon, felfelé álljon
- A mellkas pántot olyan feszesre állítsa, hogy az ne lazulhasson meg és ne csússzon le mellkasáról még akkor sem, ha elkezd izzadni
- Amennyiben a szenzor nem kap impulzust, próbálja benedvesíteni a tappancsokat, vagy melegítsen kb 3-5 percig
- Pattintsa le a szenzort az övről amennyiben hosszabb ideig nem használja!

Kerékméret beállítása

A kerék mérete a gumiköpeny mindkét oldalán jelölve található.

Kerék mérete	Kerülete (mm)	Kerék mérete	Kerülete (mm)
12×1.75	935	26×3.00	2170
12×1.95	940	26×1-1/8	1970
14×1.50	1020	26×1-3/8	2068
14×1.75	1055	26×1-1/2	2100
16×1.50	1185	650C Tubular 26×7/8	1920
16×1.75	1195	650×20C	1938
16×2.00	1245	650×23C	1944
16×1-1/8	1290	650×25C 26×1(571)	1952
16×1-3/8	1300	650×38A	2125
17×1-1/4	1340	650×38B	2105
18×1.50	1340	27×1(630)	2145
18×1.75	1350	27×1-1/8	2155
20×1.25	1450	27×1-1/4	2161
20×1.35	1460	27×1-3/8	2169
20×1.50	1490	27.5×1.50	2079
20×1.75	1515	27.5×2.1	2148
20×1.95	1565	27.5×2.25	2182
20×1-1/8	1545	700×18C	2070
20×1-3/8	1615	700×19C	2080
22×1-3/8	1770	700×20C	2086
22×1-1/2	1785	700×23C	2096
24×1.75	1890	700×25C	2105
24×2.00	1925	700×28C	2136
24×2.125	1965	700×30C	2146
24×1(520)	1753	700×32C	2155
24×3/4 Tubular	1785	700C Tubular	2130
24×1-1/8	1795	700×35C	2168
24×1-1/4	1905	700×38C	2180
26×1(559)	1913	700×40C	2200
26×1.25	1950	700×42C	2224
26×1.40	2005	700×44C	2235
26×1.50	2010	700×45C	2242
26×1.75	2023	700×47C	2268
26×1.95	2050	29×2.1	2288
26×2.10	2068	29×2.2	2298
26×2.125	2070	29×2.3	2326
26×2.35	2083		

Karbantartás

Rendeltetésszerű használat és minimális odafigyelés mellett komputere évekig megőrzi gyári állapotát, ezért olvassa el az alábbi pontokat:

- Ügyeljen rá, hogy ne ejtse le komputerét, a komputer csak minimálisan ütésálló
- Ne tegye ki komputerét extrém hőmérsékletnek vagy nedvességnek
- A műanyag karcolódásával a kijelző hamar homályossá válhat, óvja a műanyagot kijelző védő fóliával
- Használjon nedves törlőkendőt komputere tisztításához
- Ne próbálja meg szétszerelni, megjavítani vagy bármilyen formában módosítani komputerét. Bármilyen beavatkozás után a garancia érvényét veszti.

Megjegyzés: Szakszerűtlen elem/akkumulátor szerviz vagy csere robbanáshoz, tüzesethez vezethet. Kizárólag a gyártó által előírt elemeket használja! Az elemek eldobásakor legyen tekintettel környezetére, keressen fel egy erre alkalmas lerakót!



Védje Környezetét! A használt akkumulátorok veszélyes hulladéknak minősülnek. Gyűjtse elkülönítve, és adja le a gyűjtőpontokon!

Adatmezők

Rövidítés	Teljes jelentés
Sunrise	Napfelkelte
Sunset	Napnyugta
RTime	Tekerés idő
AvgSpd	Átlagsebesség
Max Spd	Maximum sebesség
HR	Pulzus
Avg HR	Átlag pulzus
Max HR	Maximum pulzus
MHR Zone	Maximum pulzus zóna
LTHR Zone	Laktát küszöb zóna
MHR%	Maximum pulzus %
LTHR%	Laktát küszöb %
AvgCAD	Átlag pedálfordulat
MaxCAD	Maximum pedálfordulat
LapAvSpd	Kör átlagsebesség
LapMaSpd	Kör maximum sebesség
L'stLpAvSp	Előző kör átlagsebesség
LapDist	Kör távolság
L'stLpDist	Előző kör távolság
L'stLapT	Előző kör idő
LapAvHR	Kör átlag pulzus
LapMaHR	Kör maximum pulzus
L'LpAvHR	Előző kör átlag pulzus
L'A'MHR%	Kör maximum pulzus %
L'A'LTHR%	Kör laktát küszöb %
LpAvSt'dR	Kör átlag lépésütem
LpStr'dAvL	Kör átlag lépéshossz
LLpSt'dAvL	Előző kör átlag lépéshossz
LapAvP	Kör átlag tempó
L'stLpAvP	Előző kör átlag tempó

Rövidítés	Teljes jelentés
LapMaP	Kör maximum tempó
LAvCAD	Kör átlag pedálfordulat
LLAvCad	Előző kör átlag pedálfordulat
ODO	Összes távolság
Temp.	Hőmérséklet
Dist.	Távolság
T to Dest	Idő az érkezésig
D to Dest	Távolság az érkezésig
Max Alt.	Maximum magasság
Alt. Gain	Nyert magasság
Alt. Loss	Vesztett magasság
Str'dRate	Lépésütem
AvStr'dRt	Átlag lépésütem
MaStr'dRt	Maximum lépésütem
AvSt'dl'gth	Átlag lépéshossz
AvgPace	Átlag tempó
MaxPace	Maximum tempó
L'st1kmP	Előző 1 km tempó
PW now	Aktuális teljesítmény
Avg PW	Átlagteljesítmény
Max PW	Maximum teljesítmény
LapMaxPW	Kör maximális teljesítmény
LLapMaxPW	Előző kör maximális teljesítmény
LapAvgPW	Kör átlagteljesítmény
LLapAvgPW	Előző kör átlagteljesítmény
3s PW	3 s átlagteljesítmény
30s PW	30 s átlagteljesítmény
MAP Zone	Maximum aerób teljesítmény zóna
MAP%	Maximum aerób teljesítmény százalék
FTP Zone	Funkcionális küszöb teljesítmény zóna
FTP%	Funkcionális küszöb teljesítmény százalék

Rövidítés	Teljes jelentés
CPB-LR	Aktuális bal-jobb teljesítmény arány
MPB-LR	Maximum bal-jobb teljesítmény arány
APB L-R	Átlag bal-jobb teljesítmény arány
CTE-LR	Aktuális bal-jobb teljesítmény hatékonyság
MTE-LR	Maximum bal-jobb teljesítmény hatékonyság
ATE-LR	Átlag bal-jobb teljesítmény hatékonyság
CPS L-R	Aktuális bal-jobb teljesítmény simaság
APS L-R	Maximum bal-jobb teljesítmény simaság
MPS-LR	Átlag bal-jobb teljesítmény simaság
IF	Intenzitás
NP	Normalizált teljesítmény
SP	Specifikus teljesítmény
TSS	Edzés stressz pontszám

Megjegyzés: Egyes adatmezőket csak magasabb kategóriás modellekben találhat meg.

